



Sheer
Driving Pleasure



Sheer
Driving Pleasure



THE BMW 6 SERIES. GRAN COUPÉ. CONVERTIBLE.

BMW 커뮤니케이션 센터 (080) 269-2200 BMW 공식 홈페이지 www.bmw.co.kr BMW 페이스북 www.facebook.com/BMWKorea
BMW 인스타그램 www.instagram.com/bmw_korea BMW 유튜브 www.youtube.com/bmwkorea
드라이빙 센터 (080) 269-3300 인천시 중구 운서동 1677-77 드라이빙 센터 공식 홈페이지 www.bmw-driving-center.co.kr
BMW 공식 딜러 전시장 서울 (강남) 546-7301 (강북) 987-0123 (대치) 554-7601 (동대문) 2235-7301 (마포) 597-7501 (목동) 2649-7301 (방배) 3477-0123 (삼성) 568-7301 (서초) 595-0123 (송파) 416-7301 (양재) 545-7301 (영등포) 533-7501 (용산) 3275-0123 (잠실) 419-7301 (한남) 749-7301 분당 (공내) 781-0123 (분당) 716-7401 수원 223-7301 안양 426-7501 의정부 877-7401 인천 (간석) 429-7301 (송도) 427-7301 일산 922-7301 평택 658-7301 스타필드하남 794-7301 광주 (광주) 521-7301 (상무) 382-7301 대구 (대구) 745-7301 (서대구) 623-7301 대전 523-7301 부산 (남구) 627-7301 (중영) 715-7301 (해운대) 731-7301 울산 265-7301 구미 463-7301 군산 451-7301 목포 283-7301 서산 664-7301 순천 741-7301 원주 742-7301 전주 223-7301 제주 757-7301 진주 748-7301 창원 247-7301 천안 571-7401 청주 236-7401 포항 282-7301

*본 인쇄물에 수록된 이미지는 실제 차량과 차이가 있을 수 있으며, 사양 및 제원은 성능 개선을 위하여 사전 예고 없이 변경될 수 있습니다. 자세한 사항은 BMW 공식 딜러 전시장에 문의하시기 바랍니다.

Printed in Korea. ©2017

*2017년 6월 기준



NEW DIMENSIONS OF DRIVING PLEASURE.

THE MODELS SHOWN.

- 04 BMW 6 SERIES GRAN COUPÉ WITH BMW INDIVIDUAL*:**
313마력 BMW 트윈파워 터보 6기통 가솔린 엔진, BMW 인디비주얼 20" 경합금 휠 V-스포크 374와 앞/뒤 다른 규격의 런플랫 타이어, BMW 인디비주얼 프로즌 브릴리언트 화이트 메탈릭 외장색상, 아마로 브라운 BMW 인디비주얼 풀 화인그레인 다코타 가죽마감시트, BMW 인디비주얼 애쉬 그레인 화이트 화인우드 인테리어트림.
* 국내미도입

inspired by **BMW Individual**

BMW 6 SERIES CONVERTIBLE WITH DESIGN PURE EXPERIENCE*:

- 449마력 BMW 트윈파워 터보 8기통 가솔린 엔진, 20" 경합금 휠 멀티 스포크 616과 앞/뒤 다른 규격의 런플랫 타이어, 멜버른레드메탈릭 외장색상, 익스클루시브 바이컬러 코냑/블랙 나파 가죽 마감시트, 화인라인 브라운 화인우드 인테리어트림.
* 국내미도입



INNOVATION AND TECHNOLOGY.

- 24 BMW TWINPOWER TURBO ENGINES:**
BMW 이피션트다이내믹스의 심장.
- 26 BMW EFFICIENT DYNAMICS:**
연료를 절약하는 즐거움.
- 28 BMW CONNECTED DRIVE:**
앱 및 드라이버 어시스턴스 시스템.
- 30 CHASSIS:**
드라이빙의 즐거움을 높이기 위한 혁신 시스템.
- 32 SAFETY:**
최첨단 기술.

INDIVIDUALITY AND VERSATILITY.

- 36 EQUIPMENT:** 장비 하이라이트, 휠과 타이어 및 BMW 오리지널 액세서리.
- 44 COLOURS:** 익스테리어/인테리어 색상.
- 48 TECHNICAL DATA:** 중량, 엔진, 변속기, 성능, 연비, 휠 및 제원정보
- 50 BMW SERVICE:** BMW 서비스, BMW 파이낸셜 서비스 및 BMW 익스피리언스.
- 51 BMW KOREA FUTURE FUND / BMW DRIVING CENTER**



* 판매 국가에 따라 제공되지 않을 수도 있습니다. 정확한 옵션 및 제한은 BMW 공식 딜러 전시장에 문의하시기 바랍니다.

IN THE BEST COMPANY.



기대를 훨씬 뛰어넘는 차를 만나기란 쉽지 않습니다. BMW 6시리즈는 럭셔리, 스포티함, 그리고 우아함의 기준을 발전시킨 그란쿠페, 그리고 컨버터블 모델을 통해 특별함을 선사합니다.

* 판매 국가에 따라 제공되지 않을 수도 있습니다. 정확한 옵션 및 제원은 BMW 공식 딜러 전시장에 문의하시기 바랍니다.

모든 도로가 레드 카펫이 됩니다.



한가지 분명한 건, 보는 이들의 눈길을 사로잡는 탁월한 디자인이라는 사실입니다. BMW 6시리즈 그란쿠페는 고급스러운 후면부와 매끈한 측면라인이 특징이며, 이는 럭셔리한 디자인과 독보적인 퍼포먼스의 결정체라고 할 수 있습니다.

* 판매 국가에 따라 제공되지 않을 수도 있습니다. 정확한 옵션 및 제원은 BMW 공식 딜러 전시장에 문의하시기 바랍니다.

새로운 럭셔리 개념을 제시합니다.



* 판매 국가에 따라 제공되지 않을 수도 있습니다. 정확한 옵션 및 제한은 BMW 공식 딜러 전시장에 문의하시기 바랍니다.



럭서리의 재발견. BMW 20" 인디비주얼 경합금 휠이 장착된 BMW 6시리즈 그란쿠페는 최고의 스타일을 자랑합니다. 또한 도로에 나서는 즉시, 의심의 여지가 없는 역동적인 퍼포먼스를 보여줍니다. 내일이 더욱 간절히 기다려지는 이유입니다.

세련된 퍼포먼스.



매력적인 엔진소리.



640d의 BMW 트윈파워 터보 직렬 6기통 디젤 엔진이 공기를 진동시키는 그 순간, 명쾌하고 힘찬 사운드를 통해 파워를 느낄 수 있습니다. 사운드는 청량하고 존재감이 넘칩니다. BMW 6시리즈 그란쿠페는 이런 파워 덕분에 언제나 그 인기가 사그라들지 않습니다.

* 판매 국가에 따라 제공되지 않을 수도 있습니다. 정확한 옵션 및 제원은 BMW 공식 딜러 전시장에 문의하시기 바랍니다.

레이스트랙을 달리는 우아함의 절정.



BMW 6시리즈 그란쿠페의 키드니 그릴에는 고유의 역동적인 특성이 고급스럽게 녹아들어 있습니다. 이는 도로를 달린다는 것 그 이상을 약속합니다. 끝없는 가속력과 정밀한 스티어링을 통해 매 순간 짜릿한 드라이빙을 느낄 수 있습니다.

* 판매 국가에 따라 제공되지 않을 수도 있습니다. 정확한 옵션 및 제원은 BMW 공식 딜러 전시장에 문의하시기 바랍니다.

빛과 바람, 그리고 유선형 라인이 특징인 BMW 6시리즈 컨버터블.
고급스러운 꼬냑/블랙 나파 가죽에 적용된 콘트라스트 스티치와 같은
정교한 디테일로 실내의 매력적인 분위기를 완벽하게 완성했습니다.
이 모든 것이 모여 오픈카에서만 느낄 수 있는 독특한 경험을 선사합니다.

바람에 흠날리는 드라이빙의 즐거움.





우아함이 곳곳에 스며들었습니다.

기능적이고 인체공학적으로 디자인된 스티어링 휠을 만져보십시오.
선별적으로 사용된 인테리어 소재와 바이컬러 가죽 시트의 안락함을 느껴보십시오.
럭셔리하고 우아한 감각을 느끼게 될 것입니다.

* 판매 국가에 따라 제공되지 않을 수도 있습니다. 정확한 옵션 및 제한은 BMW 공식 딜러 전시장에 문의하시기 바랍니다.

럭셔리부터 스포티함까지.



럭셔리와 스포티함, 그리고 우아함은 BMW 6시리즈 모델에서 한눈에 드러나는 특별한 가치들입니다.
그란쿠페 그리고 컨버터블 모델은 이러한 가치들로 사람들의 시선을 집중시킵니다.

* 판매 국가에 따라 제공되지 않을 수도 있습니다. 정확한 옵션 및 제원은 BMW 공식 딜러 전시장에 문의하시기 바랍니다.



INNOVATION AND TECHNOLOGY.

- BMW TWINPOWER TURBO ENGINES:** BMW 이피션트다이나믹스의 핵심.
- BMW EFFICIENT DYNAMICS:** 연료를 절약하는 즐거움.
- BMW CONNECTED DRIVE:** 서비스, 앱, 운전자 어시스턴스 시스템.
- CHASSIS:** 드라이빙의 즐거움을 높여주는 혁신적인 시스템.
- SAFETY:** 가장 높은 수준의 기술력.

BMW TWINPOWER TURBO ENGINES. BMW 이피션트다이내믹스의 핵심.

BMW 이피션트다이내믹스 엔진에 포함된 혁신적인 가솔린 및 디젤엔진은 BMW 트윈파워 터보 기술을 통해 낮은 회전수에서도 매우 역동적인 파워와 뛰어난 응답성을 제공하며, 동시에 매우 낮은 연료소모량과 배출가스 수치를 달성합니다. 이를 통해 보다 강렬해진 드라이빙의 즐거움을 경험해보십시오.



650i Convertible의 BMW 트윈파워 터보 8기통 가솔린 엔진.

모든 BMW 운전자들이 기대하는 압도적인 가속력. BMW 이피션트다이내믹스 엔진 레인지에 포함된 신형 **BMW 트윈파워 터보 8기통 가솔린 엔진**은 이례적인 응답성과 높은 잠재적 파워로 모든 주행상황에서 감동을 선사합니다. 이 V8 엔진은 더블-바노스(Double-VANOS)와 슬레노이드 인젝터 내장 고정밀 연료 분사장치를 포함한 밸브트로닉(Valvetronic) 완전 가변 밸브컨트롤을 두 대의 터보 차저에 결합했으며, 2,000-4,500rpm 구간에서 분출되는 인상적인 66.3kg·m의 최대토크와 449마력의 최고출력으로 0-100km/h 가속을 4.6초만에 끝내는 추진력을 전달합니다.

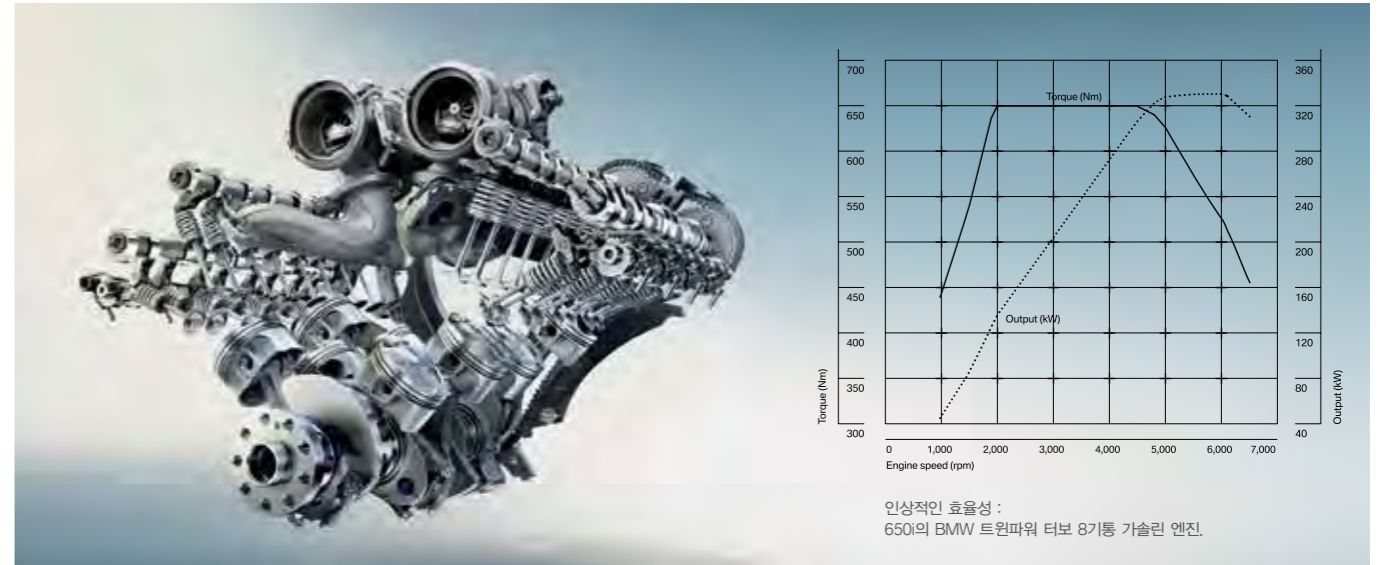

BMW 650i Convertible

- 449마력의 최고출력과 66.3kg·m의 최대토크를 내는 BMW 트윈파워 터보 8기통 가솔린 엔진
- 0-100km/h 가속시간 : 4.6초
- 최고속도 : 250¹km/h
- 복합 연비 : 8.3km/l
- 이산화탄소 배출량 : 214g/km

BMW 640d xDrive Gran Coupé M Sport Package

- 313마력의 최고출력과 64.29kg·m의 최대토크를 내는 BMW 트윈파워 터보 직렬 6기통 디젤 엔진
- 0-100km/h 가속시간 : 5.2초
- 최고속도 : 250¹km/h
- 복합 연비 : 11.0km/l
- 이산화탄소 배출량 : 183g/km

¹ 전자식 제한 최고속도.

연비와 이산화탄소 배출량은 선택한 타이어/휠 규격에 따라 달라집니다. 연비는 표준모드에 의한 연비로서 도로상태, 운전방법, 차량적재 및 정비상태에 따라 실주행 연비와 차이가 있습니다. 자세한 사항은 가까운 BMW 공식 딜러 전시장에 문의하시기 바랍니다.

* 판매 국가에 따라 제공되지 않을 수도 있습니다. 정확한 옵션 및 제한은 BMW 공식 딜러 전시장에 문의하시기 바랍니다.

BMW EFFICIENT DYNAMICS

최고의 효율성과 다이내믹 기술이 전하는 드라이빙의 즐거움.

BMW 이피션트다이내믹스는 연료 소모와 유해 배출가스를 최소화하는 동시에 주행역동성과 드라이빙의 즐거움을 향상시키기 위해 BMW가 개발한 획기적인 전략입니다. **드라이브 트레인**, **에너지 관리 시스템**, 그리고 **차량 콘셉트**를 포함하는 이 포괄적인 기술패키지는 BMW 전 차종에 기본사양으로 적용됩니다.

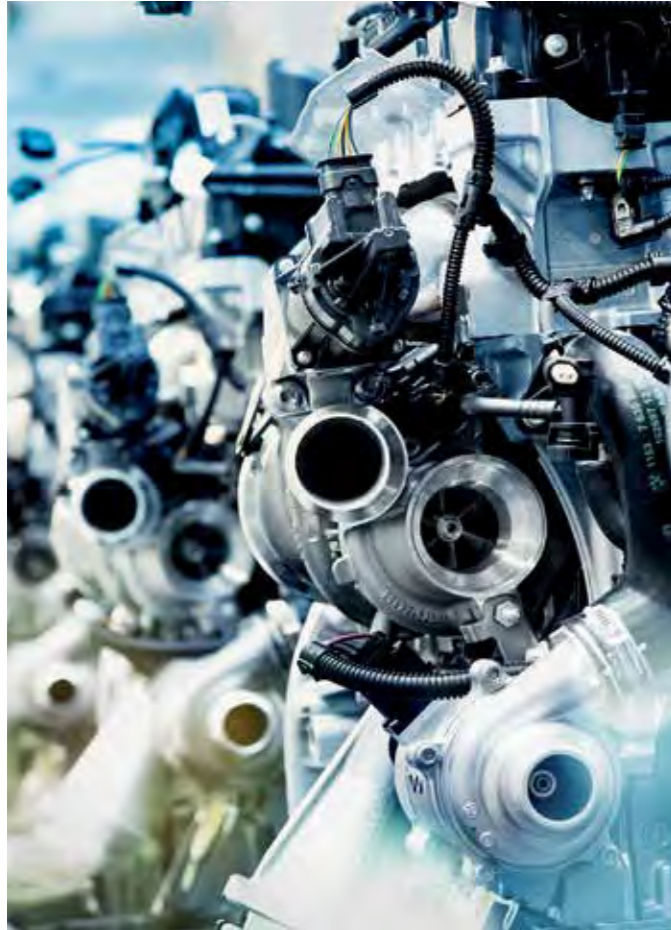

스포츠하고 효율적인 스텝트로닉 8단 스포츠 자동변속기.

스텝트로닉 8단 스포츠 자동변속기는 편안한 정속주행에서부터 매우 역동적인 드라이브까지 모든 개인의 운전스타일을 만족시킵니다. 기어 변속은 물론 자동으로 이뤄지지만, 원할 경우 언제든지 수동으로 기어를 바꿀 수도 있습니다. 기어는 역동적인 디자인의 셀렉터 레버 또는 스티어링 휠에 부착된 시프트 패들을 사용해 변속할 수 있습니다.

* 판매 국가에 따라 제공되지 않을 수도 있습니다. 정확한 옵션 및 제한은 BMW 공식 딜러 전시장에 문의하시기 바랍니다.



드라이브 트레인.

BMW 트윈파워 터보 **가솔린 엔진**은 낮은 회전수에서도 놀랄만큼 역동적인 힘을 분출하고 뛰어난 응답성을 제공합니다. 이 엔진은 이전 엔진들보다 성능과 효율성이 뛰어나고 유해 배출가스가 적습니다.

BMW 트윈파워 터보 **디젤 엔진**은 어느 회전수 영역에서든 뛰어난 응답성과 활력 넘치는 파워를 전달합니다. 한마디로 역동성과 연료효율은 높고 유해 배출가스는 적습니다.

전반적인 콘셉트.

BMW에게 지능형 경량구조란 최적의 위치에 최적의 재료를 투입하는 것을 의미합니다. 이른바 BMW 이피션트라이트웨이트(BMW EfficientLightweight) 콘셉트라고도 불리는 이 철학은 오늘날 BMW 이피션트다이내믹스의 핵심을 이루며 BMW 전 차종에 기본으로 적용됩니다. 그 결과, BMW의 차량들은 높은 안전 수준을 유지하면서 향상된 연비와 성능을 제공합니다.

에너지 관리 시스템.

BMW가 자체적으로 실시한 연구결과에 따르면, ECO PRO 모드는 개인의 운전 습관에 따라서 최대 20%까지 연료소모를 줄이도록 도와줍니다. 또한 코스팅기능, 예측 운전 어시스턴트(Route-Ahead Assistant), 그리고 ECO PRO 루트가 5%의 추가 절약 가능성을 제공합니다.

오토 스타트-스톱기능은 차가 신호등 앞에 멈추거나 교통체증으로 잠시 정차한 경우 엔진을 정지시켜 전반적인 연료소모를 더욱 줄여줍니다. 운전자가 브레이크 페달에서 발을 떼는 즉시 엔진 시동이 자동으로 다시 걸립니다.

브레이크 에너지 재생장치는 운전자가 브레이크 페달을 밟거나 가속페달을 놓은 경우에만 주로 발전이 이뤄지도록 얼터네이터를 제어함으로써, 종래에 사용하지 못하던 운동에너지를 전기에너지로 변환시키고 이를 배터리에 공급합니다.

코스팅기능은 운전자가 가속페달에서 발을 떼고 브레이크를 밟지 않을 때, 도로를 따라 최고 160km/h의 속도로 활주할 수 있도록 하는 기능입니다. 스포츠 모드를 선택하면 더욱 즉각적인 반응성으로 보다 역동적인 드라이빙을 경험할 수 있습니다.

* 판매 국가에 따라 제공되지 않을 수도 있습니다. 정확한 옵션 및 제한은 BMW 공식 딜러 전시장에 문의하시기 바랍니다.

BMW CONNECTED DRIVE

최고의 안전성과 최첨단 네트워크 서비스로 완성된 가장 혁신적인 자동차 기술.

우리의 삶은 나날이 긴밀하게 연결되고 있고, BMW 운전자는 다른 운전자들보다 더욱 원활하고 편리한 소통을 즐깁니다. 우리는 운행 중에도 정보를 검색하고, 전화와 이메일로 연락을 하며, 교통 상황에 주의를 기울이며 최신 정보를 끊임없이 탐색 합니다. "BMW 커넥티드드라이브¹ (BMW ConnectedDrive)란" BMW 차량과 외부를 효과적으로 연결해주는 서비스를 아우르는 기능입니다.



BMW 커넥티드드라이브는 지능형 서비스와 어시스턴스시스템으로 귀하의 모든 요구를 만족시켜드릴 수 있는 다양한 솔루션을 제공합니다.



BMW 풀컬러 헤드업 디스플레이² 는 주행과 관련된 모든 정보를 운전자의 시야 범위 내에 직접 투영시켜 보여줍니다. 따라서 운전자는 도로 상황에 완전히 집중하며 운전할 수 있습니다. 현재속도, 내비게이션 안내, 그리고 추월금지 인디케이터 내장 제한속도 안내 기능 등의 정보 및 전화번호/인포테인먼트 리스트가 표시됩니다.

¹ BMW 커넥티드드라이브에 관한 자세한 사항은 www.bmw-connecteddrive.kr을 참고하시기 바랍니다.

² 편광선글라스를 착용한 경우 디스플레이가 잘 보이지 않을 수도 있습니다.

* 판매 국가에 따라 제공되지 않을 수도 있습니다. 정확한 옵션 및 제한은 BMW 공식 딜러 전시장에 문의하시기 바랍니다.

CHASSIS.

최상의 주행 역동성을 위한 최고의 기반.

BMW 6시리즈 라인업에 적용된 다양한 혁신기술은 언제나 드라이빙의 즐거움을 제공합니다. 많은 기능이 지능적으로 연결되어 있어 높은 수준의 드라이빙 경험과 안전성을 동시에 보장합니다.



스텝트로닉 8단 스포츠 자동변속기는 자동 기어 변속뿐만 아니라 기어 레버나 스티어링 휠의 기어시프트 패들을 통한 수동 변속도 가능합니다. 부드러운 주행부터 론치 컨트롤(Launch Control)을 이용한 폭발적인 스타트와 역동적인 주행까지 다양한 주행경험을 제공합니다. 스포츠 모드에서는 기어 변속이 최대한의 성능을 발휘하도록 설정됩니다.

인테그럴 액티브 스티어링(Integral Active Steering)은 가변 액티브 스티어링을 장착한 프론트 액슬과 속도에 따라 조향에 기여하는 뒷바퀴를 결합한 시스템입니다. 저속에서는 뒷바퀴가 앞바퀴의 반대 방향으로 틀어져 방향전환 능력과 민첩성이 향상되고, 약 60km/h부터는 뒷바퀴가 앞바퀴와 동일한 방향으로 틀어져 주행 안정성과 편안함이 향상됩니다.

드라이빙 익스피리언스 컨트롤은 기본적인 컴포트 모드, 효율성 지향의 ECO PRO 모드, 그리고 더욱 역동적인 주행을 위한 스포츠 모드 가운데 하나를 선택할 수 있습니다. ECO PRO 모드는 가속페달과 변속기 특성 그리고 난방과 에어컨디셔닝 세팅을 조절해 최대한 연료 효율적인 주행을 실현합니다.

BMW 지능형 사륜구동시스템 xDrive.

BMW의 지능형 사륜구동시스템 xDrive는 매우 까다로운 노면 조건에서도 항상 완벽하게 적응하고 최대한의 트랙션을 발휘합니다. xDrive와 다이내믹 스테빌리티 컨트롤(DSC)의 공조로 차량이 도로 위에서 완벽한 안정성을 유지합니다. xDrive는 DSC 센서의 신호를 토대로 구동력을 앞/뒤 차축 간에 유연하고 신속하게 배분하여 오버스티어나 언더스티어가 발생하지 않도록 제어하고 뛰어난 방향안정성을 보장합니다. 박진감 넘치는 주행을 즐길 때에는 DSC 개입을 줄여 차량의 잠재력을 더욱 끌어낼 수 있습니다. BMW xDrive는 트랙션, 방향안정성, 안전성 같은 사륜구동 고유의 장점을 드라이빙의 즐거움을 위한 BMW의 전형적인 민첩성과 함께 제공합니다.

* 판매 국가에 따라 제공되지 않을 수도 있습니다. 정확한 옵션 및 제한은 BMW 공식 딜러 전시장에 문의하시기 바랍니다.

* 판매 국가에 따라 제공되지 않을 수도 있습니다. 정확한 옵션 및 제한은 BMW 공식 딜러 전시장에 문의하시기 바랍니다.

SAFETY.

최신 BMW 기술이 선사하는 최고의 안전성.

BMW 6시리즈 모델은 언제나 신뢰할 수 있는 최첨단 기술로 완성되었습니다. 탁월한 핸들링 특성과 혁신적인 장비가 기본 사양으로 제공되어 어느 상황에서도 운전자를 지원합니다. 이는 어떤 노면상태에서도 안전한 주행이 가능하다는 것을 의미합니다.



BMW 6시리즈 그란쿠페와 컨버터블에서는 우아함과 안전성이 완벽한 조화를 이루고 있습니다. 최첨단 기술 덕분에 어떠한 주행 상황에서도 안락하고 안전합니다. 어댑티브 LED 헤드라이트 옵션의 가변 라이트 분배기능을 활용한 코너링라이트는 코너에서 운전자의 스티어링 휠 조작에 따라 반응해 최적의 가시성을 제공합니다.

¹ BMW 6시리즈 컨버터블에만 제공됩니다.

* 판매 국가에 따라 제공되지 않을 수도 있습니다. 정확한 옵션 및 제한은 BMW 공식 딜러 전시장에 문의하시기 바랍니다.

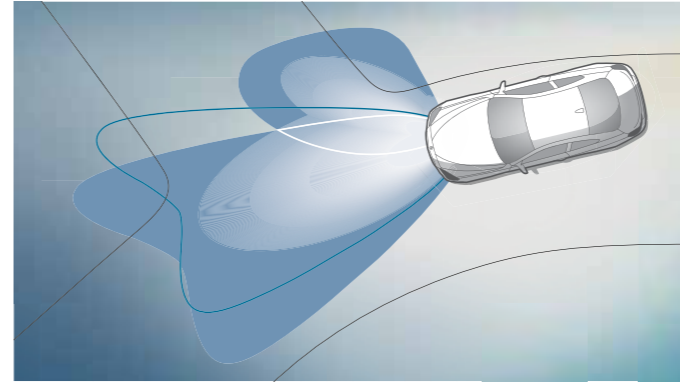

어댑티브 LED 헤드라이트는 최적의 도로 조명을 위한 코너링라이트, 그리고 자동으로 하향등과 상향등을 전환하는 BMW 선택티브빔 (눈부심 방지 하이빔 어시스턴트)을 포함합니다.

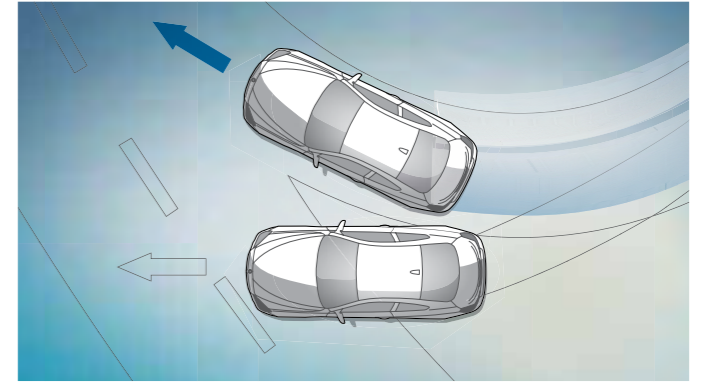

다이나믹 스테빌리티 컨트롤(DSC)은 센서를 이용해 차량의 움직임을 연속적으로 모니터링하며 불안정한 주행 상황이 감지되면 엔진 및 브레이크 제어에 개입해 자동으로 차량을 안정화시킵니다.

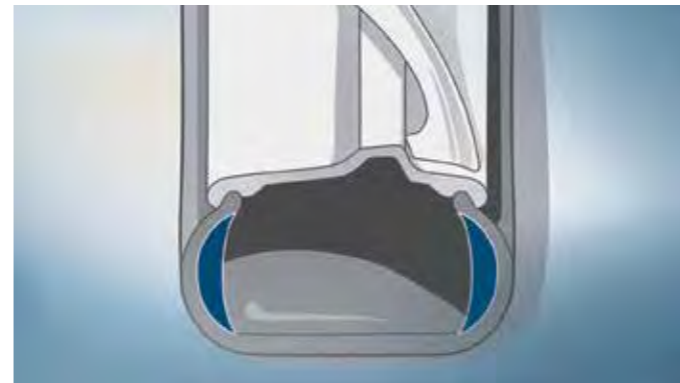

타이어 압력 인디케이터는 센서를 이용해 공기압 저하를 감지하고 운전자에게 알려줍니다. 이 시스템은 타이어 공기의 온도도 함께 모니터링 합니다.

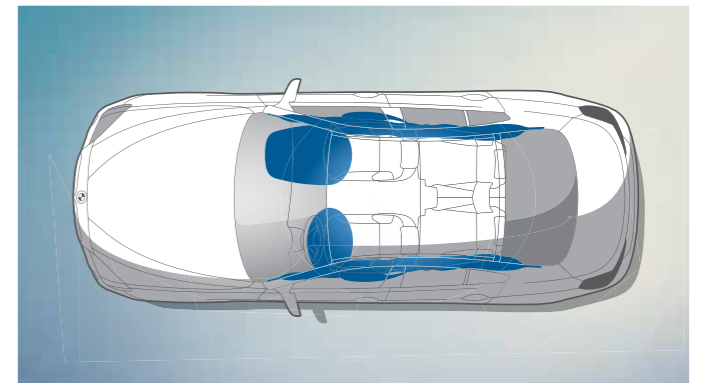

운전석 및 동승자석 에어백은 최적의 조화를 이루며 작동하는 BMW 안전 장비의 핵심으로, 최대 6개의 에어백을 이용해 탑승자들을 집중적으로 보호합니다.

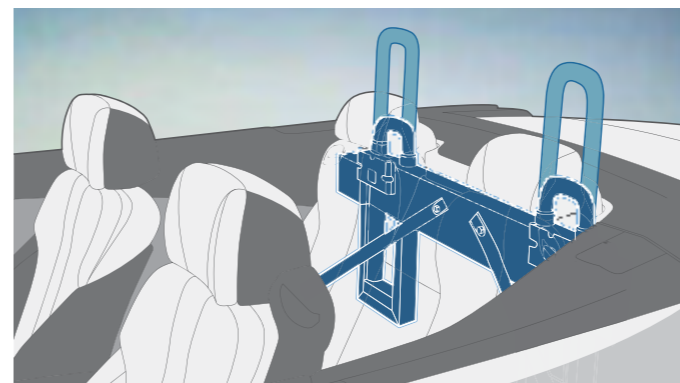

롤 오버 보호시스템¹은 윈드스크린 프레임에 내장된 롤 바와 리어 헤드레스트 뒤쪽에 숨겨진 롤 바로 구성됩니다. 차량이 전복되려고 할 때 스프링 작동 메커니즘은 순식간에 롤 바를 밖으로 밀어줍니다.

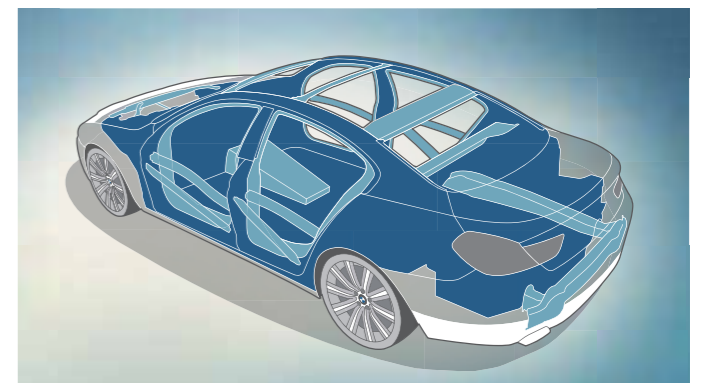

바디는 최대한의 조향정밀성과 역동적 민첩성을 보장하기 위해 극도로 단단하게 설계되었습니다. 차량의 전/후방 모두에 매우 효과적인 충격흡수준으로 구성되었습니다.

* 판매 국가에 따라 제공되지 않을 수도 있습니다. 정확한 옵션 및 제한은 BMW 공식 딜러 전시장에 문의하시기 바랍니다.

BASE.

01



04



02



03



05



[01|04] 옵션 품목인 벨벳 레드 메탈릭 외장 색상, 옵션 품목인 20" 멀티스포크 616과 (전)245/35 R20, (후)275/30 R20 타이어가 적용된 BMW 6시리즈 컨버터블.

[02] 스포츠 가죽 스티어링 휠은 매우 만족스러운 그림감을 제공합니다.

[03] 운전자와 앞좌석 탑승자를 위한 기본 시트는 전통식으로 상하 시트 높이, 백레스트 및 틸트를 조정할 수 있습니다.

[05] 인테리어의 우아한 디자인은 특히 기본 품목인 블랙 나파 가죽 내장재와 옵션 품목인 스포츠 시트에 의해 더욱 강조됩니다.

EQUIPMENT HIGHLIGHTS.



[01] 루프 너비 전체를 아우르는 제3의 브레이크 라이트는 차의 후면부에 독특한 액센트를 더해줍니다.

[02] 대형 글라스 루프는 풍부한 햇빛을 실내로 받아들여 편안한 느낌을 주고 여유롭고 쾌적한 실내 분위기를 창출합니다.

[03] LED 안개등은 밝은 백색광으로 시계가 좋지 않은 상황에서 가시성과 안전성을 향상시킵니다.

[04] 어댑티브 LED 헤드라이트는 모든 주행 상황에서 기존 시스템보다 훨씬 더 뛰어난 조명과 가시성을 제공합니다.

[05] 열선 내장 리어윈도우는 소프트탑 위치에 상관없이 내릴 수 있으며, 뒷좌석 탑승자에게 뛰어난 환기성과 탁월한 편안함을 제공합니다.

[06] 윈드디플렉터는 운전자와 앞좌석 승객을 성가신 외풍으로부터 효과적으로 보호합니다. 필요하지 않을 때에는 작게 접어 수납할 수 있습니다.

[07] 소프트탑은 40km/h 이하의 속도에서 버튼 하나만 누르면 완전히 자동으로 열거나 닫을 수 있습니다. 별도로 내리는 것이 가능한 리어 윈도우도 포함합니다.



[08] "Gran Coupé" 표시가 호프마이스터킹크(C-필라를 역으로 휘어 감은 부분) 근처에 우아하게 배치됩니다.

[09] BMW 인디비주얼 하이글로스 새도우 라인을 선택하면 하이글로스 블랙으로 마감된 다양한 부품과 디자인 디테일이 매우 우아한 외관을 연출합니다.

[10] 지능형 BMW xDrive 사륜구동 시스템은 가변 구동력을 앞/뒤 바퀴 간에 부드럽게 배분합니다.

[11] 키드니 그릴은 크롬 서라운드 그리고 크롬 록 전면이 있는 블랙 슬릿을 포함합니다.

[12] 크롬 트림이 적용된 노출형 사다리꼴 테일파이프가 왼쪽과 오른쪽에 하나씩 장착됩니다.

[13] 크롬 트림이 적용된 원형 배기 테일파이프가 왼쪽과 오른쪽에 하나씩 장착됩니다.

EQUIPMENT HIGHLIGHTS.

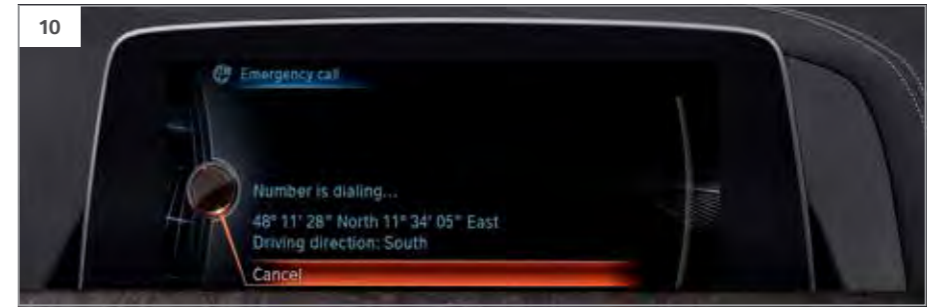

[01] 펠 크롬 트림이 적용된 블랙 3-스포크 스포츠 가죽 스티어링 휠.

[02] iDrive 터치 컨트롤러는 iDrive 컨트롤러 터치패드를 이용해 직관적으로 조작할 수 있습니다.

[03] 인스트루먼트 클러스터는 속도계, 회전계, 연료계, 그리고 오일 온도계 등 네 개의 아날로그 디스플레이와 인포디스플레이를 포함합니다. 인포 디스플레이는 외기 온도, 온보드 컴퓨터기능 등의 데이터를 표시합니다.

[04] 스텝트로닉 8단 스포츠 자동변속기는 몇 가지 운전모드를 선택하거나, 기어시프트패들, 또는 기어 레버를 이용해 역동적으로 기어를 바꿀 수도 있습니다.

[05] 다기능 인스트루먼트 디스플레이는 각종 게이지와 표시 화면을 인상적인 비주얼로 보여줍니다.

[06] 드라이빙 익스피리언스 컨트롤은 기본적인 컴포트 모드 또는 컴포트+, 효율성 지향의 ECO PRO 모드, 스포츠 모드 가운데 하나를 선택할 수 있습니다.¹

[07] 론치 컨트롤은 최적의 엔진 회전수에서 자동으로 업시프트가 이뤄지도록 제어하여 출발과 동시에 최대 가속력을 발휘합니다.

[08] 가죽으로 마감된 인스트루먼트 패널과 도어 패널은 실내에 세련된 분위기를 더해줍니다.

[09] 콘트라스트 스티치는 각각의 내장재 색상을 보완하며 인테리어에 더욱 차별화된 외관을 선사합니다.

[10] 지능형 긴급 전화는 휴대전화와 상관없이 필요할 때마다 자동으로 BMW 콜센터를 통해 가까운 구조통제센터로 연결해줍니다.

[11] 실시간 교통정보는 고속도로, 시골길, 주요도로 및 다양한 도심 노선에 관한 교통정보를 빠르게 전달합니다.

¹ 컴포트+모드는 다이내믹 밸퍼 컨트롤(옵션)이나 어댑티브 드라이브(옵션) 적용시 제공됩니다.

* 판매 국가에 따라 제공되지 않을 수도 있습니다. 정확한 옵션 및 제한은 BMW 공식 딜러 전시장에 문의하시기 바랍니다.

* 판매 국가에 따라 제공되지 않을 수도 있습니다. 정확한 옵션 및 제한은 BMW 공식 딜러 전시장에 문의하시기 바랍니다.

EQUIPMENT HIGHLIGHTS.

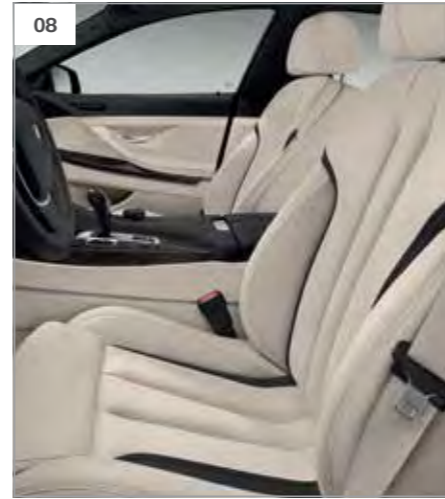
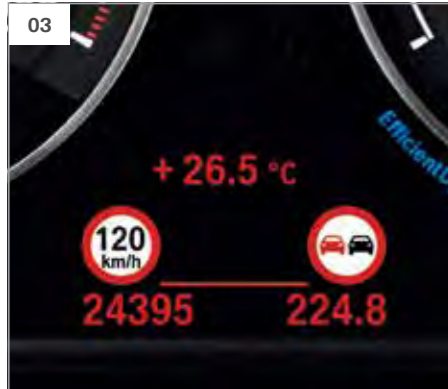

[01] BMW 풀 컬러 헤드업 디스플레이는 주행과 관련된 모든 정보를 운전자의 시야 범위 내에 직접 투영시켜 보여 줍니다.

[04] 2존 자동 에어컨디셔닝은 모든 좌석의 탑승자가 개별적으로 온도를 조절할 수 있습니다.

[06] 서라운드뷰는 시각적 주차 보조 장치로, 탑뷰, 사이드뷰 같은 카메라 기반의 기능과 리어뷰 카메라를 이용합니다.

[02] 독특한 스티치가 적용된 운전석 및 동승자석 스포츠 시트는 돌출된 윤곽을 가진 등받이와 측면부로 최적의 측면지지력을 제공합니다.

[05] 4존 자동 에어컨디셔닝은 운전석과 동승자석 온도를 개별적으로 조절할 수 있습니다.

[07] 확장 스마트폰 연결기능을 갖춘 향상된 텔레포니^{2,3*}는 블루투스 및 핸드프리 장비를 통해 휴대전화를 차에 연결할 수 있습니다.

[03] 추월금지 인디케이터 내장 제한속도 안내기능(Speed Limit Info)은 현재 제한속도와 추월금지 구역에 관한 정보를 제공합니다.

[08] 운전석 및 동승자석 컴포트시트는 옵션 품목인 아이보리 화이트/블랙(바이컬러) 익스클루시브 나파 가죽 마감 액티브 헤드레스트를 포함합니다.

[11] 엠비언트 라이트는 센터 콘솔 수납함, 도어 포켓과 도어패널, 도어핸들, 승강구 및 도어 앞부분에 제공됩니다.

[13] 60:40 분할접이식 뒷좌석 등받이를 접어 내리면 러기지컴파트먼트의 용량을 460리터(컨버터블: 최대 350리터)에서 1,265리터(6시리즈 그란쿠페) 까지 확장할 수 있습니다.

[09] 운전석 및 동승자석 컴포트 시트는 액티브 헤드레스트 및 다양한 방향의 조절기능을 포함합니다. 등받이 상단부, 등받이 너비, 허벅지 받침대, 그리고 헤드레스트 높이를 각각 개별적으로 조절할 수 있습니다.

[12] 하만 카돈(Harman Kardon) 서라운드 사운드 시스템은 9채널 600와트 디지털 앰프, 차량맞춤형 이퀄라이저, 그리고 센터 스피커를 포함한 16개의 라우드 스피커를 제공합니다.

[14] 운전석 및 동승자석 시트 히팅 기능으로는 시트 표면과 등받이 중간 부분의 온도를 3단계로 조절할 수 있습니다.

[10] 스루 로딩 시스템과 60:40 분할접이식 뒷좌석 등받이로는 유연한 화물배치와 적재용량 확장을 가능하게 합니다.

¹ 편광 선글라스 착용 시 디스플레이가 잘 보이지 않을 수 있습니다.

² 스마트폰 및 기타 모바일 기기의 호환성에 관한 자세한 내용은 www.bmw.com/bluetooth를 참조하시기 바랍니다.

³ 커넥티드드라이브 내비게이션 패키지*의 일부입니다.

* 판매 국가에 따라 제공되지 않을 수도 있습니다. 정확한 옵션 및 제한은 BMW 공식 딜러 전시장에 문의하시기 바랍니다.

* 판매 국가에 따라 제공되지 않을 수도 있습니다. 정확한 옵션 및 제한은 BMW 공식 딜러 전시장에 문의하시기 바랍니다.

WHEELS AND TYRES.



[01] 18" 경합금 휠 스타스포크 365, 8 J x 18, 245/45 R 18 런플랫 타이어가 장착됩니다.

[02] 18" 경합금 휠 스트림라인 364, 8 J x 18, 245/45 R 18 런플랫 타이어가 장착됩니다.

[03] 20" BMW 인디비주얼 경합금 휠 V-스포크 3741, 단조, 앞/뒤 다른 규격의 런플랫 타이어, 전륜에 8.5 J x 20, 245/35 R 20 타이어, 후륜에 9 J x 20, 275/30 R 20 타이어가 장착됩니다.

[04] 17" 경합금 휠 스트림라인 363, 8 J x 17, 225/55 R 17 타이어가 장착됩니다.

[05] 19" 경합금 휠 V-스포크 366, 앞/뒤 다른 규격의 런플랫 타이어, 전륜에 8.5 J x 19, 245/40 R 19 타이어, 후륜에 9 J x 19, 275/35 R 19 타이어가 장착됩니다.

[06] 20" 경합금 휠 V-스포크 356, 앞/뒤 다른 규격의 런플랫 타이어, 전륜에 8.5 J x 20, 245/35 R 20 타이어, 후륜에 9 J x 20, 275/30

[07] 20" M 경합금 휠 더블스포크 373 M, 앞/뒤 다른 규격의 런플랫 타이어, 전륜에 8.5 J x 20, 245/35 R 20 타이어, 후륜에 9 J x 20, 275/30 R 20 타이어가 장착됩니다.

[08] 20" 경합금 휠 멀티스포크 616, 앞/뒤 다른 규격의 타이어, 전륜에 8.5 J x 20, 245/35 R 20 타이어, 후륜에 9 J x 20, 275/30 R 20 타이어가 장착됩니다.

[09] 20" 경합금 휠 멀티-스포크 410, 글로스블랙광택트림, RDC(공기압 모니터링 시스템) 완비된 휠 세트, 앞/뒤 다른 규격의 런플랫 타이어, 전륜 8.5 J x 20, 후륜 9 J x 20.1

[10] 20" BMW M 퍼포먼스 경합금 휠 V-스포크 464 M, 바이컬러페릭 그레이, 표면광택처리, RDC(공기압모니터링 시스템) 완비된 휠 세트, 앞/뒤 다른 규격의 런플랫 타이어, 전륜 8.5 J x 20, 후륜 9 J x 20.1

¹ 이들을 비롯한 많은 종류의 휠들을 BMW 오리지널 액세서리 웹사이트 www.bmw.com/accessories에서 살펴볼 수 있습니다.

* 판매 국가에 따라 제공되지 않을 수도 있습니다. 정확한 옵션 및 제한은 BMW 공식 딜러 전시장에 문의하시기 바랍니다.

ORIGINAL BMW ACCESSORIES.



[01] 파워풀한 인상, 개성을 담을 수 있는 강렬한 액세서리, 블랙 프론트 그릴은 차의 역동적인 성격을 강조합니다.

[02] 애플 아이패드 2, 3, 4를 안전하게 도킹할 수 있는 이 홀더는 기본 캐리어에 끼워 360도 회전시키거나 원하는 각도로 고정시킬 수도 있습니다.

[03] 현재 시판되는 휴대전화에 적합한 다양한 스냅인 어댑터가 제공됩니다. 이 액세서리를 이용하면 휴대전화를 도킹하고 충전하거나 차량 안테나에 연결해 전화를 사용할 수도 있습니다.

[04] 역동적인 모습, 개성적인 액센트, 이 독특한 카본 윈그 미러캡은 차량의 하이테크한 캐릭터를 강조합니다.

* 판매 국가에 따라 제공되지 않을 수도 있습니다. 정확한 옵션 및 제한은 BMW 공식 딜러 전시장에 문의하시기 바랍니다.

EXTERIOR COLOURS.



■ Non-metallic 668 Black



□ Non-metallic 300 Alpine White¹



□ Metallic A96 Mineral White



□ Metallic A72 Cashmere Silver

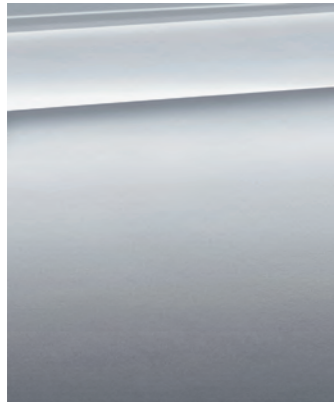

□ Metallic A83 Glacier Silver



□ Metallic A52 Space Grey



□ Metallic B65 Jatoba

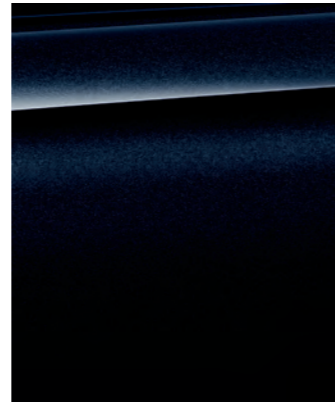

□ Metallic 416 Carbon Black²



□ Metallic 475 Black Sapphire

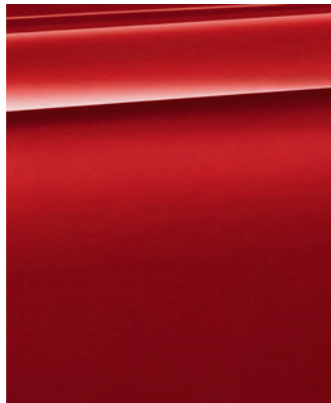

□ Metallic A75 Melbourne Red

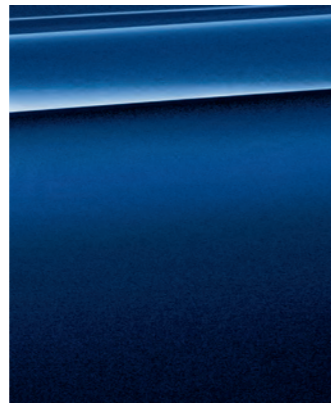

□ Metallic C10 Mediterranean Blue

BMW INDIVIDUAL³



□ BMW Individual X16 Frozen Brilliant White metallic



□ BMW Individual X04 Moonstone metallic

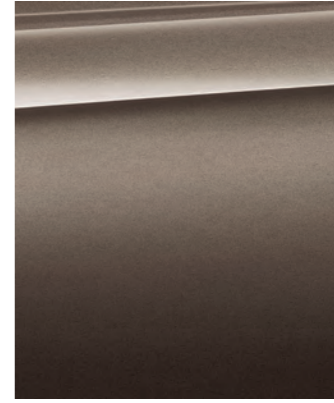

□ BMW Individual X11 Frozen Bronze metallic

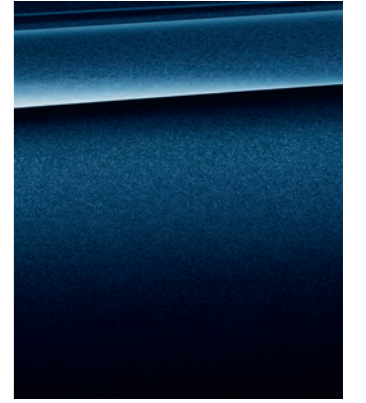

□ BMW Individual X10 Tanzanite Blue metallic

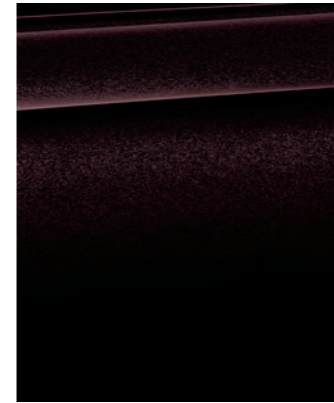

□ BMW Individual X03 Ruby Black metallic



□ BMW Individual X02 Citrine Black metallic



□ BMW Individual 490 Brilliant White metallic



□ BMW Individual 490 Pure metal Silver

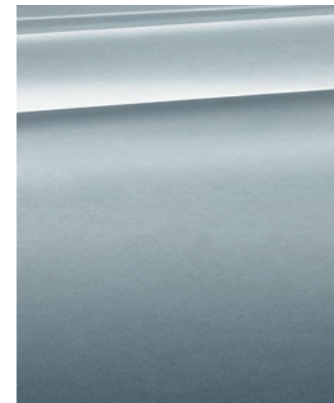

□ BMW Individual 490 Frozen Silver metallic



□ BMW Individual 490 Frozen Cashmere Silver metallic

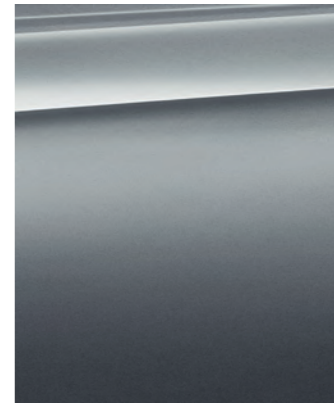

□ BMW Individual 490 Frozen Grey metallic

¹ M 스포츠 패키지 적용시에만 제공됩니다.

² 주차거리경보장치(PDC) 적용 시에만 제공됩니다.

* 판매 국가에 따라 제공되지 않을 수도 있습니다. 정확한 옵션 및 제한은 BMW 공식 딜러 전시장에 문의하시기 바랍니다.

[컬러 샘플] 이 컬러 샘플들은 BMW에 제공되는 컬러와 소재에 대한 대략적인 느낌을 알려드리기 위한 것입니다. 하지만, 인쇄물로 나타낸 도장, 내장재, 인테리어 트림컬러는 경우에 따라서 본래 컬러를 정확히 표현하지 못할 수도 있습니다. 그러므로 가까운 공식 딜러 전시장을 방문하여 그 곳에 비치된 오리지널 샘플을 가지고 귀하가 선호하는 컬러 및 특별한 요구 사항에 대해 친절한 상담을 받아보시기 바랍니다. 판매 국가에 따라 적용되지 않을 수 있습니다. 정확한 모델별 옵션 적용 사항은 공식 딜러 전시장에 문의하시기 바랍니다.

³ 국내 미적용.

INTERIOR COLOURS.

UPHOLSTERY COLOURS



■ Dakota leather^{1,2} LCSW Black



■ Dakota leather^{1,2} LCEZ Ivory White, interior colour Ivory

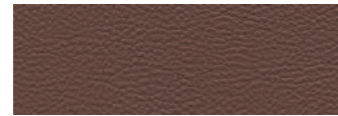

■ Dakota leather^{1,2} LCEZ Cinnamon Brown

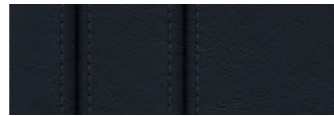

□ Exclusive extended Nappa leather^{2,3} NASW Black, interior colour Black

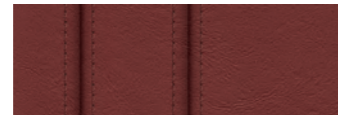

□ Exclusive extended Nappa leather^{2,3} NABY Vermilion Red

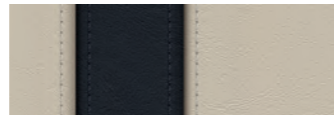

□ Exclusive extended Nappa leather^{2,3} NAEF Ivory White/Black³

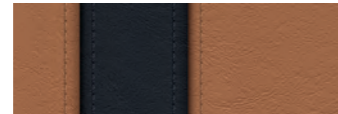

□ Exclusive extended Nappa leather^{2,3} NARQ Cognac/Black³

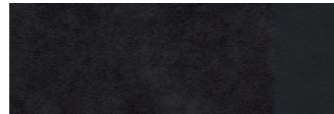

□ Alcantara-Nappa leather combination^{4,5} GPAT Anthracite

CONTRAST STITCHING

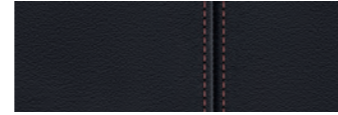

□ Contrast stitching⁶ Vermilion Red



□ Contrast stitching⁶ Ivory White

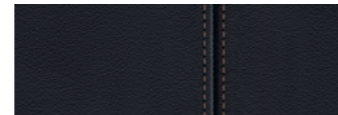

□ Contrast stitching⁶ Cinnamon Brown

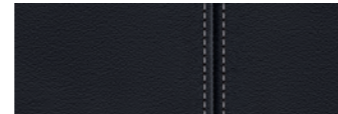

□ Contrast stitching⁶ Grey

INTERIOR TRIMS



■ 4AT Black, high-gloss



□ 4MR Aluminium Hexagon⁴



□ 4AS Fine-wood trim Poplar Grain Grey



□ 3YA Anthracite Silver effect



□ 4E0 Fine-wood trim Finesline Brown



■ Black with headliner in Everest Grey⁷ or in Anthracite⁸



□ 4B9 Fine Brushed Aluminium



■ Ivory White with headliner in Oyster⁷ or in Anthracite⁸

SOFT-TOP COLOURS



■ 388 Black

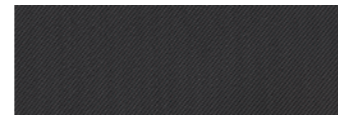

□ 3YE Beige⁹

INTERIOR COLOURS



■ Ivory White with headliner in Oyster⁷ or in Anthracite⁸



■ Ivory White with headliner in Oyster⁷ or in Anthracite⁸

INTERIOR TRIMS



■ 4AT Black, high-gloss



□ 4MR Aluminium Hexagon⁴



□ 4AS Fine-wood trim Poplar Grain Grey



□ 3YA Anthracite Silver effect

INTERIOR COLOURS

SOFT-TOP COLOURS



■ 388 Black



□ 3YA Anthracite Silver effect

BMW INDIVIDUAL



INTERIOR TRIMS



□ BMW Individual interior trim XEX Fine-wood trim Ash Grain White

HEADLINER



□ BMW Individual headliner⁷ XD5 Alcantara Platinum



□ BMW Individual headliner⁷ 775 Anthracite



□ BMW Individual interior trim XE5 Fine-wood trim Plane Auburn dark

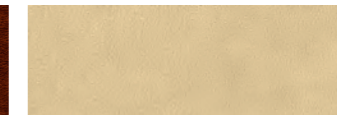

□ BMW Individual headliner⁷ XD5 Alcantara Champagne

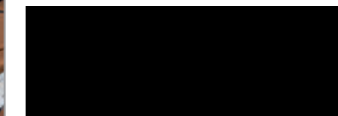

□ BMW Individual interior trim XE7 Piano finish Black



□ BMW Individual headliner⁷ XD5 Alcantara Amaro Brown



□ BMW Individual headliner⁷ 776 Alcantara Anthracite

¹ 다코타 가죽은 앞/뒷좌석 시트와 백레스트, 헤드레스트와 도어 암레스트, 리어 사이드패널에 적용됩니다.

² BMW 6시리즈 컨버터블의 운전석과 동승자석에는 태양광반사기술이 적용됩니다.

BMW 인디비주얼 확인그레인메리노 가죽도 뒷좌석에 태양광반사기술을 제공합니다.

³ 차별화된 나파 가죽은 앞/뒷좌석 시트와 백레스트, 헤드레스트, 시트와 백레스트 측면, 도어패널, 프론트 도어 암레스트, 그리고 암레스트를 포함한 리어 사이드패널에 적용됩니다.

컴포트 시트 적용시에만 제공됩니다.

⁴ M 스포츠 패키지 적용 시에만 제공됩니다.

⁵ 콘트라스트 스티치 적용 시에는 제공되지 않습니다.

⁶ 가죽 마감 인스트루먼트패널 적용 시에만 제공되며, 또한 선택한 내장재 색상과 동일한 색상으로만 제공됩니다. (블랙 다코타 가죽과 차별화된 블랙 나파 가죽에는 그레이 색상의 콘트라스트 스티치가 제공됩니다.)

⁷ BMW 6시리즈 그란쿠페에만 제공됩니다.

⁸ BMW 6시리즈 컨버터블에만 제공됩니다.

⁹ 베이지루프는 기후적 요인에 의해 오염될 가능성이 더욱 높다는 점을 참고하시기 바랍니다.

* 판매 국가에 따라 제공되지 않을 수도 있습니다. 정확한 옵션 및 제원은 BMW 공식 딜러 전시장에 문의하시기 바랍니다.

* 판매 국가에 따라 제공되지 않을 수도 있습니다. 정확한 옵션 및 제원은 BMW 공식 딜러 전시장에 문의하시기 바랍니다.

		650i Convertible	640d xDrive Gran Coupé M Sport Package
중량			
공차 중량	kg	1,930	1,985
차량 총중량	kg	2,190	2,310
엔진			
실린더수/실린더당 밸브수		8/4	6/4
배기량	cc	4,395	2,993
스트로크/보어	mm	88/89	90/84
최고 출력	마력/rpm	449/5,500 – 6,000	313/4,400
최대 토크	Kg·m/rpm	66.3/2,000 – 4,500	64.29/1,500 – 2,500
압축비	:1	10.0	16.5
트랜스미션			
기어비	1/2/3/4 :1	4.714/3.143/2.106/1.667	4.714/3.143/2.106/1.667
	5/6/7/8 :1	1.285/1.000/0.839/0.667	1.285/1.000/0.839/0.667
	R:1	3.317	3.317
최종 감속비	:1	2.810	2.813
성능			
안전 최고 속도	km/h	250 ¹	250 ¹
0-100 km/h 도달시간	sec	4.6	5.2
연비²			
복합 연비 (도시 연비/고속도로 연비)	km/l	8.3 (7.2/10.5)	11.0 (9.7/13.1)
등급		5	4
CO ₂ 배출량	g/km	214	183
연료 탱크 용량	l	70	70
타이어 & 휠			
타이어 규격		(전) 245/35 R 20 (후) 275/30 R 20	(전) 245/35 R 20 (후) 275/30 R 20
휠 규격		(전) 8.5 J x 20 (후) 9 J x 20	(전) 8.5 J x 20 (후) 9 J x 20
휠 재질		경합금	경합금

¹ 전자식 제한 최고속도.

² 연비와 이산화탄소 배출량은 선택한 타이어/휠 규격에 따라 달라집니다. 연비는 표준모드에 의한 연비로서 도로상태, 운전방법, 차량적재 및 정비상태에 따라 실주행 연비와 차이가 있습니다. 자세한 사항은 가까운 BMW 공식 딜러 전시장에 문의하시기 바랍니다.

* 본 카탈로그에 기재된 내용은 사전에 예고 없이 변경될 수 있으므로 실제 차량과 다를 수 있습니다.

BMW 6 Series Gran Coupé

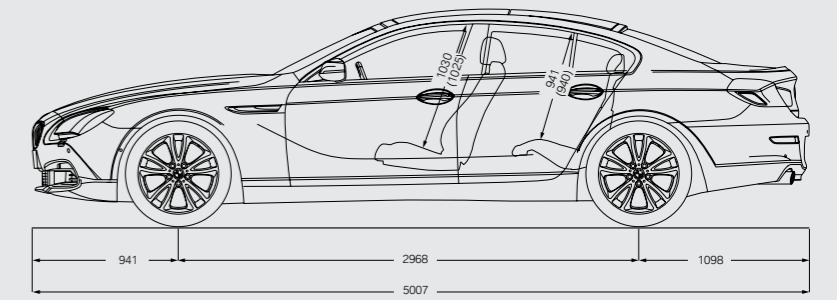
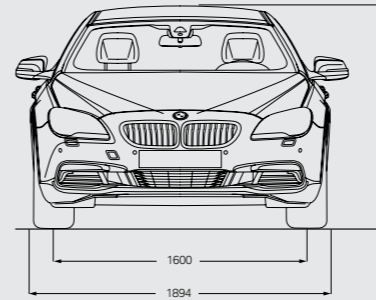

BMW 6 Series Convertible

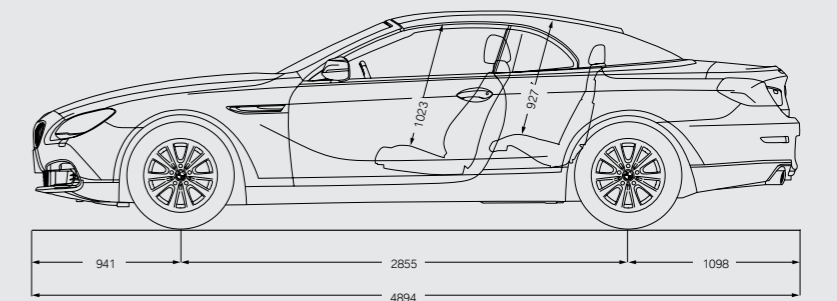
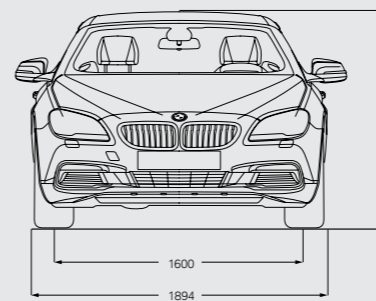

모든 수치는 밀리미터입니다.

BMW 서비스가 정성을 다해 귀하의 차량을 보살펴 드립니다.

BMW의 혁신적인 테크놀로지를 만나보십시오. 차량에 탑재된 기술에서부터 고객 만족 서비스까지, BMW만의 기술은 완벽하게 하나를 이루고 있습니다. 혁신적인 온보드 컴퓨터인 CBS(Condition Based Service)가 자동으로 차량 상태를 인식해 차량의 다음 정비 시기를 알려줍니다. 또한, 정비와 관련한 일정은 계기판 또는 iDrive 컨트롤 디스플레이를 이용해 화면에 나타나기 때문에 차량 상태를 언제나 확인 가능하며,

동시에 서비스데이터는 자동차 키에 무선으로 전송됩니다. BMW 서비스 어드바이저가 고객님의 키를 받아 '키리더(KeyReader)에 꽂으면 입고된 차에 대한 모든 정보를 자동으로 읽어냄으로써 고객님의 최적화된 서비스가 제공되는 것입니다. 오직 BMW 고객님을 위한 BMW만의 혁신적인 서비스 테크놀로지를 통해 완벽을 경험해보시기 바랍니다.

BMW SERVICE.



BMW 서비스 인클루시브 (BMW Service Inclusive).

BMW 공식 딜러 서비스 센터는 서비스 비용과 관련해서도 언제나 가장 현명한 해법만을 제시해드립니다. BMW 서비스 인클루시브는 신차 구입일로부터 5년 또는 주행거리 10만km 동안(선도래 기준) 주요 소모품의 교환이나 차량 정기 점검 서비스를 별도 비용 부담 없이 제공하는 서비스 프로그램입니다.

BSI 플러스 프로그램/ 워런티 플러스 프로그램.

BSI 플러스 프로그램과 워런티 플러스 프로그램을 구입하시면 기존기간에 더 연장되어 BMW 프리미엄 서비스를 그대로 누리실 수 있습니다.



BMW 모빌리티 케어 (BMW Mobility Care).

080-269(BMW)-0001로 긴급상황 발생 시 제일 먼저 전화 주십시오. 수입차 업계 최대 네트워크와 콜센터 상담원, 최고의 서비스 기술진을 보유하여 신속하고 정확하게 문제 해결을 도와드립니다. 고객님의 차량이 운행 가능한 경우에는 모빌리티 케어 안내에 따라 서비스 센터로 차량을 입고합니다. 차량의 운행이 불가능한 경우에는 모빌리티 케어 안내에 따라 50km까지 무료 견인 서비스를 받으십시오. 차량 수리와 보험처리 등 사고 조치에 대한 안내를 서비스 센터 담당자가 해드립니다.



BMW 텔레서비스.

오직 고객님의 여유와 안전을 위해 태어난 신개념 고객 케어 서비스가 더 큰 고객 감동을 시작합니다. BMW 텔레서비스가 고객님의 차량과 BMW 서비스 센터, BMW 콜센터를 연결해 차량의 상태와 정보를 확인하고 더 빠르고 앞선 서비스를 제공해드립니다.

- BMW 텔레서비스 예약 콜
- BMW 긴급출동 서비스
- BMW 배터리 가드
- BMW 이머전시 콜

BMW FINANCIAL SERVICE.



BMW 파이낸셜 서비스.

BMW 차량을 구입하면서 고객님의 꺼서 마지막으로 누리실 수 있는 혜택은 바로 BMW만의 완벽한 금융 솔루션입니다. BMW 파이낸셜 서비스는 귀하의 요구조건과 재정 상태에 알맞은 상품 및 보험 옵션을 제공해드리고 있습니다. 특히 적은 초기선납 부담, 3년 뒤 최대 잔가 보장 등 다양한 기능이 담긴 상품으로 고객님의 삶에 더 나은 삶의 여유를 누리실 수 있습니다. 자세한 정보는 가격 리스트 또는 BMW 파이낸셜 서비스 공식 홈페이지 www.bmwfs.co.kr를 참조하시기 바랍니다. BMW 공식 딜러 전시장 방문 시, 귀하가 선택한 차량에 제공되는 많은 혜택과 금융 상품에 대하여 좀 더 자세하고 친절한 상담을 받으실 수 있습니다.

THE BMW EXPERIENCE.



BMW TV.

www.bmw.tv를 방문하시면 BMW 브랜드를 다양한 방식으로 경험하실 수 있습니다. 특집 기사, 사진 자료, 심층 리포트 프로그램을 통해 자동차, 혁신, 스포츠, 라이프스타일에 관한 정보를 즐기실 수 있습니다.



BMW 드라이빙 센터.

BMW를 컨트롤하는 기술이 늘어날수록 BMW를 통한 드라이빙의 즐거움도 늘어납니다. BMW 드라이빙 센터의 프로그램에 참가하시면, 다양한 노면 조건에서 물리적 한계까지 차를 몰아보실 수 있고, 극한의 상황에서 차를 제어하는 방법을 스스로 터득하실 수 있습니다. 더욱 자세한 사항은 다음 사이트를 참조하시기 바랍니다.

www.bmw-driving-center.co.kr



BMW 벨트 (BMW Welt, 영문: BMW World).

BMW 벨트는 당신에게 잊을 수 없는 감동을 선사합니다. 신차를 인도 받기 위한 방문이든, 브랜드의 매력을 즐기기 위한 방문이든 상관없습니다. 신차를 인도 받을 때에는 프리미엄 컴팩트, 프리미엄, 프리미엄 플러스, 3가지 옵션 중 하나를 선택할 수 있습니다. BMW 벨트를 인터넷으로 즐길 수도 있습니다.

www.bmw-welt.com/en



BMW 매거진.

BMW 매거진을 통해 BMW의 최신 모델을 멋진 분위기 속에서 경험해 보십시오. 새로운 디자인 트렌드, 여행 목적지, 풍부한 모던 라이프도 발견해 보시고, 비전적인 아이디어를 가진 사람들이 어떻게 세상을 바꾸고 있는지도 확인해 보십시오.

www.bmw.com/magazine

BMW 코리아 미래재단.



따뜻한 마음과 앞선 생각이 만날 때, 모두가 행복한 미래가 시작됩니다. BMW 코리아 미래재단은 우리 사회의 지속 가능한 성장과 발전을 지원하고 건강한 미래사회 건설에 앞장서기 위해 2011년에 설립된 비영리재단입니다. 친환경 리더십, 글로벌 인재 양성, 나눔 문화 확산을 통해 책임 있는 미래 리더를 양성하는 BMW 코리아 미래재단, 진정한 나눔의 즐거움을 직접 경험해 보시기 바랍니다.

홈페이지 www.bmwkoreafuturefund.co.kr E-MAIL future@bmw.co.kr TEL (080)269-2300

BMW 드라이빙 센터.



2014년 대한민국 영종도에 아시아 최초로 설립된 BMW 드라이빙 센터가 드라이빙, 그 이상의 즐거움을 전합니다. 축구장 33개 크기의 부지에 설립된 BMW 드라이빙 센터는 BMW 그룹 역사상, 그리고 세계적으로도 처음 시도하는 고객과 일반인 중심의 안전교육 주행 시설이며 경험, 즐거움, 환경을 테마로 구성되었습니다. 이는 BMW의 철학인 진정한 드라이빙의 즐거움을 보다 많은 사람들에게 전하고, 자동차 복합 문화 공간으로 자리 잡고 있습니다. BMW 드라이빙 센터에서 새로운 즐거움, 새로운 미래, 새로운 비전을 만나십시오.

홈페이지 www.bmw-driving-center.co.kr 주소 인천시 중구 운서동 1677-77 TEL (080)269-3300